

**Ferrari**

**308**  
**GTB***i* / **308**  
**GTS***i*

NORTH AMERICAN VERSION

*Changes for M.Y.*  
*Varianti per modello*

**1981**

## VARIANTS FOR THE ASSEMBLING OF THE TIRES MICHELIN TRX

(as optional)

Light alloy wheels  
Ruote fuse in lega leggera

Radial tires  
Pneumatici a carcassa radiale

Pressures with cold tires  
Pressioni a freddo

type tipo	Ferrari 165 - TR 390			
type tipo	MICHELIN TRX 220/55 VR 390 Tubeless			
	Front Anteriore		Rear Posteriore	
	GTBi	GTSi	GTBi	GTSi
p.s.i. Kg/cm <sup>2</sup>	33 2,3	33 2,3	33 2,3	33 2,3

## SETTING DATA

### FRONT SUSPENSION

		308 GTBi	308 GTSi
Toe-in (*) Convergenza (*)	ins. mm.	0,008 ÷ 0,05 0,2 ÷ 1,2	0,008 ÷ 0,05 0,2 ÷ 1,2
Camber (*) Inclinazione (*)		-0°10' ÷ +0°10'	-0°10' ÷ +0°10'

## DATI DI ASSETTO

### SOSPENSIONE ANTERIORE

### REAR SUSPENSION

		0,12 ÷ 0,16	0,16 ÷ 0,20
Toe-in (*) Covergenza (*)	ins. mm.	3,0 ÷ 4,0	4,0 ÷ 5,0
Camber (*) Inclinazione (*)		-1°05' ÷ -1°25'	-1°05' ÷ -1°25'

### SOSPENSIONE POSTERIORE

(\*) Static load car (Full tanks, 2 people and 44 lbs. of luggage).

(\*) Vettura a carico statico (pieno di carburante, due persone a bordo e 20 Kg. di bagaglio).

## DATI IDENTIFICAZIONE

(Riferimento fig. 7 pag. 10)

## IDENTIFICATION DATA

(See fig. 7 page 10)

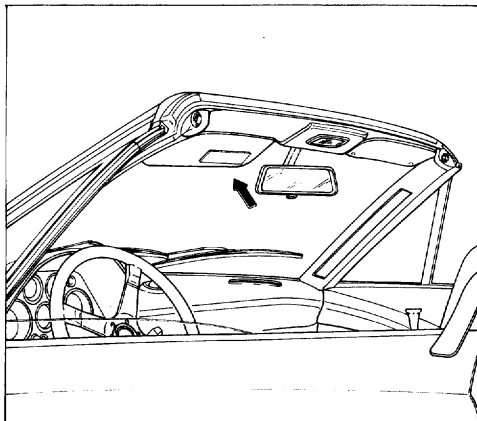

7) F.M.V. Safety Standard 110 label (308 GTSi)  
Showing tire data and car capacity, is located on  
the sun visor driver side.

7) Targhetta F.M.V. Safety Standard 110 (308 GTSi)  
Indica le caratteristiche delle gomme e l'abita-  
bilità della vettura. Si trova nell'aletta parasole  
lato pilota.

## INSTRUMENTS AND CONTROLS

(Reference fig. 16 pag 25)

## APPARECCHI DI CONTROLLO E COMANDI

(Riferimento fig. 16 pag. 25)

87) Outside mirror adjusting lever

87) Levetta comando orientamento specchio esterno

## LOCKING DOORS

(Reference page 30)

## BLOCCAGGIO SERRATURE PORTE

(Riferimento pag. 30)

**Note** - When locking the driver's side door with the key also the opposite door passenger's side, will be automatically locked through an electric centralized system.

**Nota** - Azionando con la chiave la serratura esterna lato guida, tramite un comando elettrico centralizzato si blocca o si sblocca anche la portiera lato passeggero.

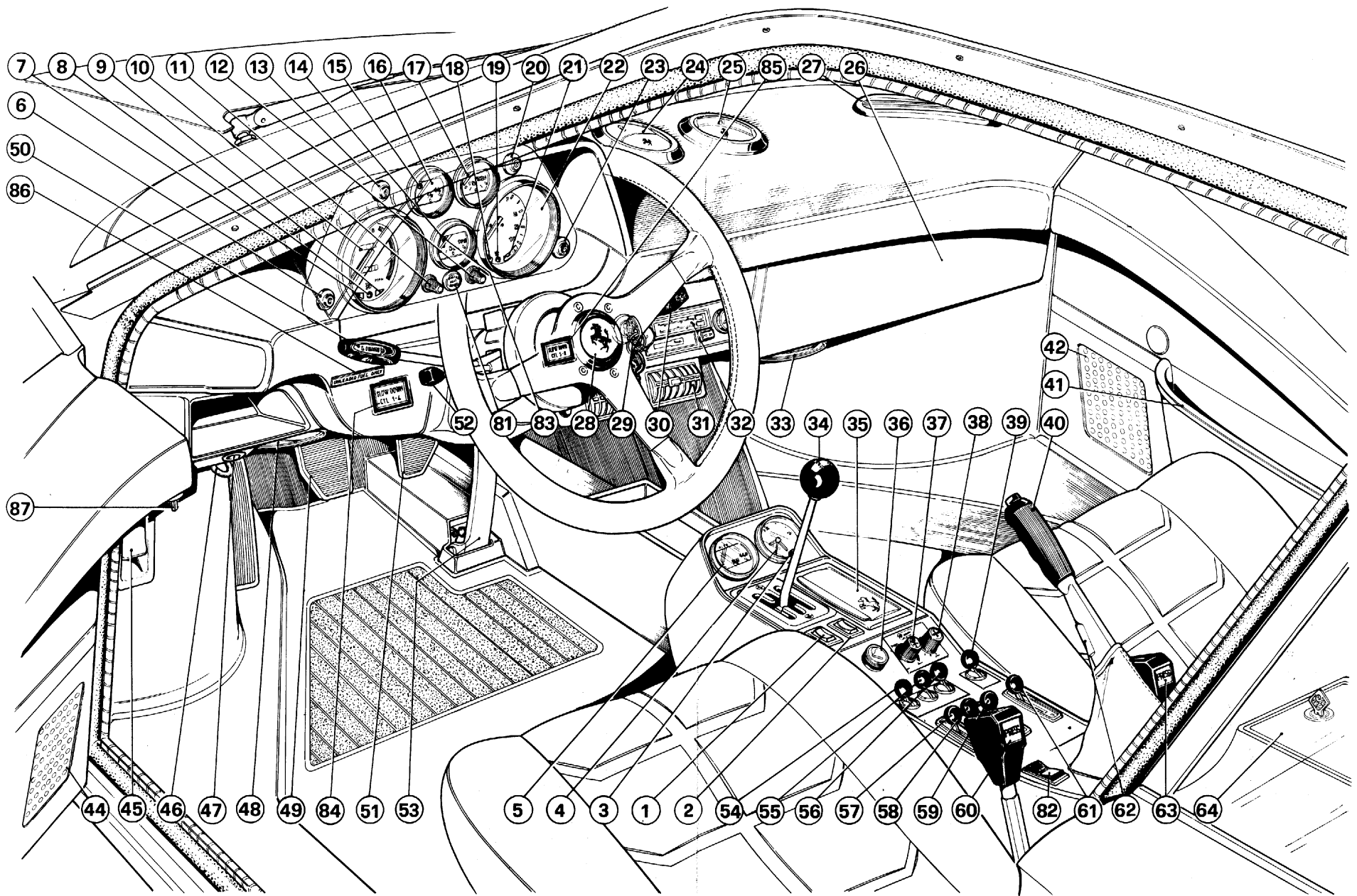

16) Instruments and controls

16) Apparecchi di controllo e comandi.

## INTERIOR LIGHTS (308 GTBi)

(Reference page 38)

**Roof lamp:** Is automatically illuminated with doors open.

With doors closed, it can be activated through switch **C**.

**Spot map light:** can be activated through switch **B**.

Direction can be manually adjusted through the holder **A**.

## LAMPADA PER ILLUMINAZIONE INTERNO VETTURA (308 GTBi)

(Riferimento pag. 38)

**Plafoniera:** Si accende automaticamente all'apertura delle porte.

Per l'accensione a porte chiuse, premere l'interruttore a pulsante **C**.

**Plafoniera orientabile per lettura carte:** Si accende premendo l'interruttore a pulsante **B**. La direzione del fascio luminoso si effettua manovrando il porta lampada **A**.

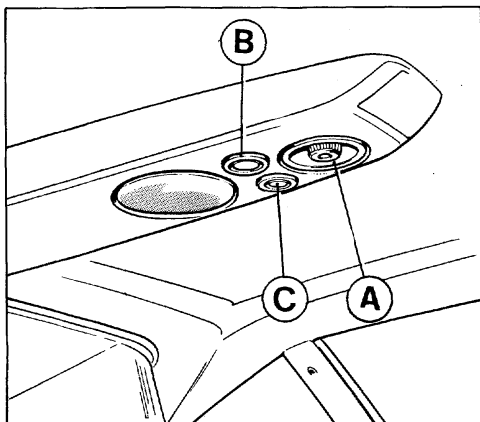

### 28) Interior lights

A - Spot lamp holder; B - Spot light switch;  
C - Roof lamp switch.

### 28) Lampada illuminazione interno vettura

A - Porta lampada; B - Pulsante accensione plafoniera orientabile; C - Pulsante accensione plafoniera.

## FUEL SYSTEM

(See page 67)

## ALIMENTAZIONE DEL MOTORE

(Riferimento pag. 67)

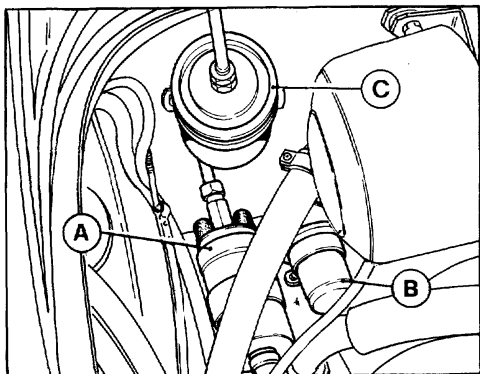

### 59) Engine fuel feed.

A - Fuel pump; B - Fuel accumulator; C - Fuel filter (as alternative to twin filters set).

### 59) Alimentazione del motore

A - Pompa elettrica; B - Accumulatore; C - Filtro carburante (in alternativa soluzione con doppio filtro).

## IGNITION SYSTEM

(See page 71)

## IMPIANTO DI ACCENSIONE

(Riferimento pag. 71)

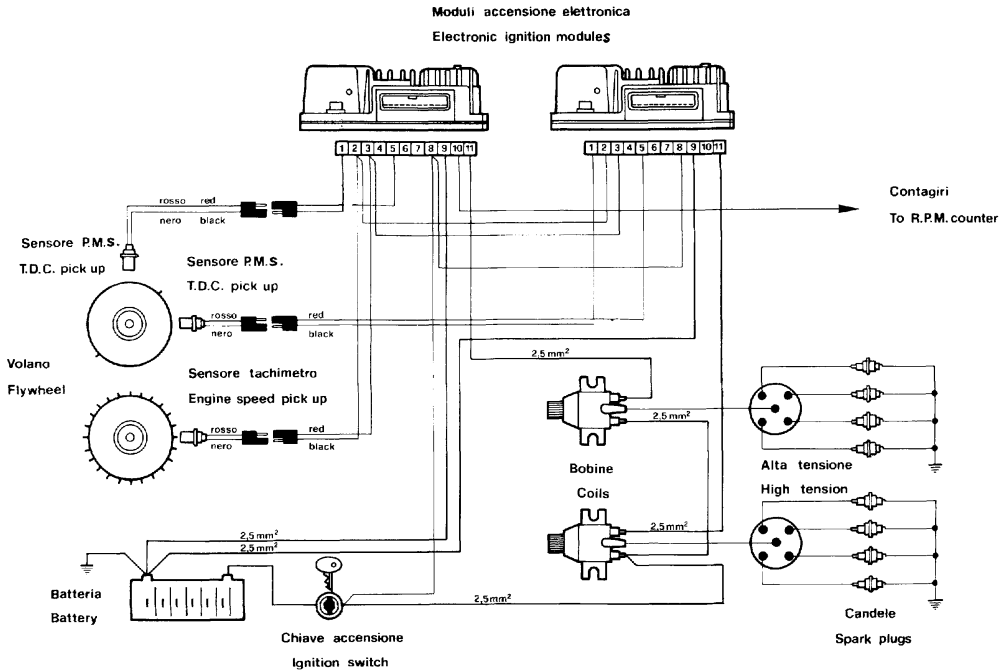

62) Ignition circuit layout

62) Schema del circuito di accensione.

## BATTERY

(See page 98)

## BATTERIA

(Riferimento pag. 98)

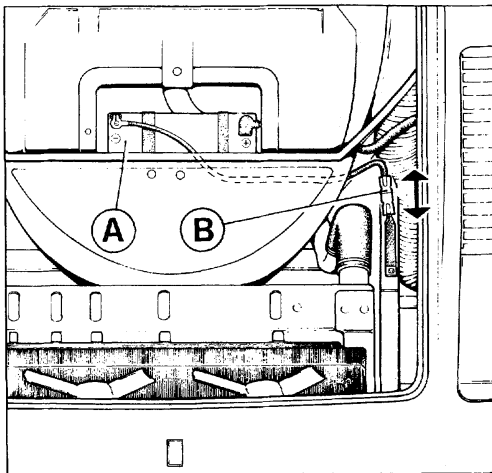

87) Battery housing in the front compartment

A - Battery; B - Battery connector

87) Posizione batteria nel vano motore

A - Batteria; B - Staccabatteria

---

COPYRIGHT © **Ferrari**

---

SOCIETÀ PER AZIONI ESERCIZIO FABBRICHE AUTOMOBILI E CORSE